

front grille

取扱・取付説明書

この度は、シュテルトジャパン製品をお買い上げ頂き、誠にありがとうございます。
取り付け前に本書をよくお読みになり、ご理解の上、正しくお取り付け下さい。
本書は大切に保管し、本製品を第三者へ譲渡する場合は一緒にお渡し下さい。

ご注意

ZRR80・85

- 開梱後は、ただちに梱包内容（構成部品を参照）の不足や破損のない事を確認して下さい。
- 取り付け前に、取り付け車輛の型式とタイプの確認を行って下さい。
(適応車種) ZRR80・85 VOXY前期 (商品番号) sdf-029
- 純正パーツの取り付け・取り外しは、サービスマニュアルに従って、作業を行って下さい。
- 商品の加工及び塗装後の返品・クレームには応じられませんので、必ず問い合わせをしてご確認下さい。

※製品には万全を期しておりますが、問い合わせ段階にて商品に何らかの異常があった場合には、
商品到着後10日以内にお買い上げの販売店もしくは弊社へご連絡下さい。
上記の期間を過ぎますと、返品をお受けできない場合があります。

ご不明な点等がございましたら下記宛までにご連絡下さい。

株式会社シュテルトジャパン 国内営業ブロック [営業時間9:00~18:00]

Free Dial:0120-63-9811 E-Mail:info@schtelett.com

※本製品は日本国内での使用を目的として製造されております。

※本製品による事故・故障の責任は一切負いかねますので予めご了承下さい。

※ご本人または第三者が、本製品及び付属品の誤った使用やその使用中に生じた事故、

他の不具合によって受けた傷害につきましては弊社は一切の責任を負いかねますので予めご了承下さい。

※メッキ仕上げの場合は構成部品表へお進み下さい。

■塗装作業の注意事項■

※塗装の場合のみ下記の説明に従って下さい。

- 塗装作業前に必ず車輛への仮り合わせを行い、無理なく取り付く事をご確認下さい。
- 本製品はABS製品です。脱脂作業は、IPA(イソプロピルアルコール)を布に含ませ軽く拭いて下さい。
- シンナー等の有機溶剤は使用しないで下さい。樹脂が溶ける事があります。
- 乾燥は、常温乾燥をお勧めします。 強制乾燥での焼付上限温度は60℃です。
- その他につきましては、塗料メーカーの取扱説明書に従って、有機溶剤中毒および引火事故等の危険防止に努め、作業を行って下さい。

推奨品 塗料:2液性アクリルウレタン樹脂塗料(常温乾燥タイプ)

構成部品表

パーツ	数量
1.フロントグリル	1
2.ボンネットグリル	1

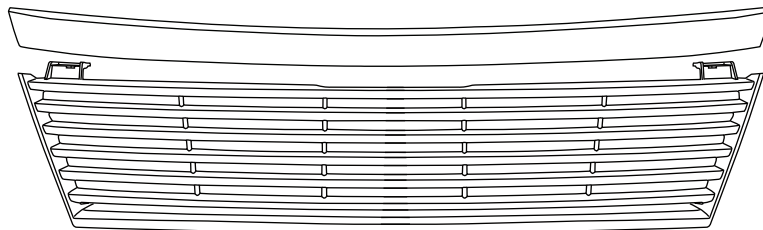

必要工具

- ドライバー 十
- ラチェット
- ラジオペンチ等

■純正グリルの取り外し グリルの取り付け■

- ⚠ ご注意
- ・車体及びバンパーにキズ等を付けないように注意してから作業して下さい。
 - ・エンジンを停止させ、サイドブレーキをかけ車輛の固定を確認の上、二人以上で作業を行って下さい。
 - ・取り外したクリップ、ビス等は再度使用しますので、紛失しないように注意して下さい。

- 1.車両のマニュアルに従いボンネットに装着されている純正グリル、純正バンパーを外します。
- 2.車両のマニュアルに従い純正バンパーに取り付けられている純正グリルを外します。
- 3.当グリル裏側の取付け部丸箇所を純正バンパーの下記図の丸箇所に取り付けます。

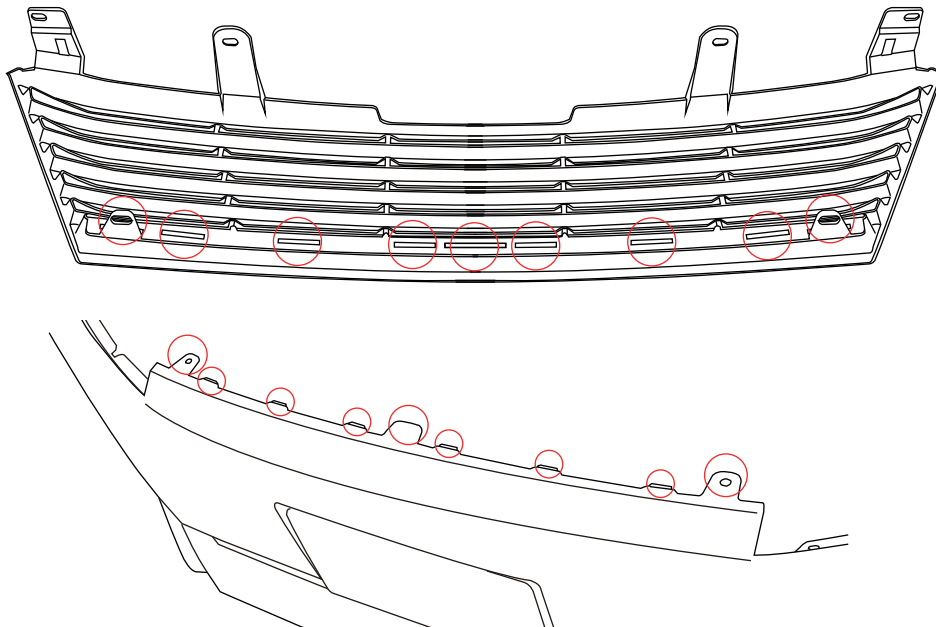

4.当グリルを純正バンパーに取り付け、車体にバンパーと一緒に取り付けます。

5.車体にバンパーを取り付けたら、当グリル上部の取付け部と車体取付け部を純正ピンで固定します。

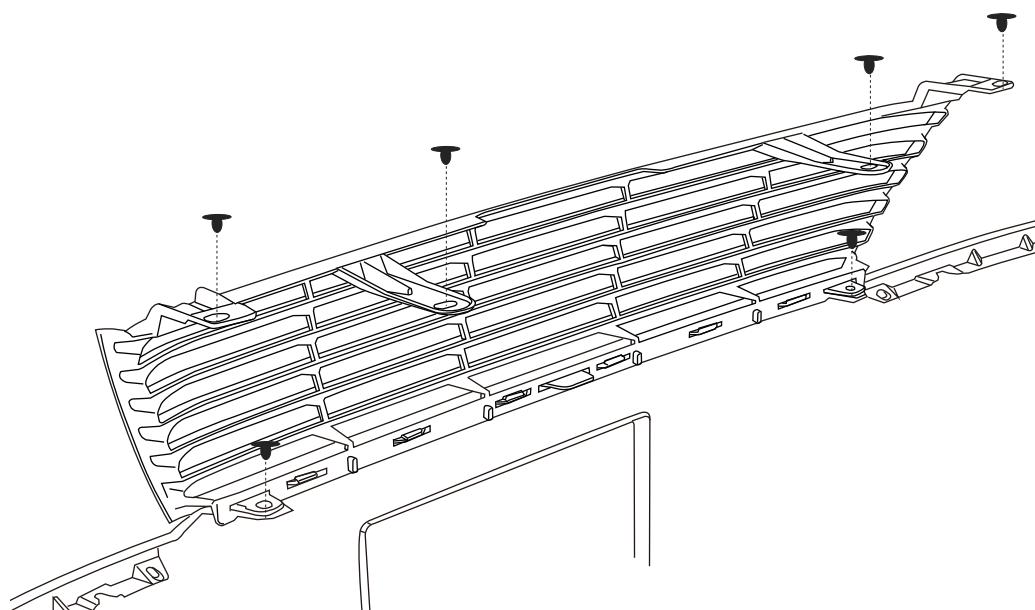

6.純正ボンネットグリルの取り付けに使用されている純正ピンとボルトナットを下記図の丸箇所に取り付けます。

7.純正ボンネットグリルを取り外す時と逆の手順で当グリルをボンネットに取り付けます。

8.各部の取り付け状態が完全か確認して下さい。

ボンネットを閉じて、グリルとボンネットが干渉しないことを確認して下さい。

走行前、走行後に製品の取付に緩み等がないか、確認を行って下さい。

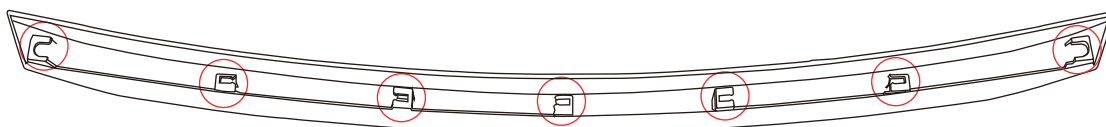

*純正グリルや純正バンパーに取り付けられている配線類がある場合は、グリル裏側の取り付け部等に結束バンド等で固定してください。

